



R E G L E M E N T
325i Challenge 2011

Inhoudsopgave

1.	INLEIDING	4
2.	ORGANISATIE.....	5
2.1.	Technische commissie.....	5
2.2.	Rol Organisator.....	5
3.	INSCHRIJVING.....	6
3.1.	Toe te laten deelnemers	6
3.2.	Licentie.....	6
3.3.	Gastenauto	6
3.4.	Documentencontrole.....	6
4.	AANSPRAKELIJKHEID.....	7
5.	TOEPASSELIJKE REGLEMENTEN	8
6.	TECHNISCHE VOORWAARDEN DEELNEMENDE AUTO'S.....	9
6.1.	Gelijkheid auto	9
6.2.	Het gewicht	9
6.3.	Vaststellen van het gewicht en motorvermogen.....	9
6.4.	Nieuwe deelnemers gedurende het seizoen	10
6.5.	Aanpassing gewicht/pk-verhouding.....	10
6.6.	Ontheffing	10
6.7.	Weegschaal.....	10
6.8.	Minimumgewicht	10
6.9.	Maximum vermogen.....	10
6.10.	Gewicht /PK verhouding.....	11
6.11.	Brandstof.....	11
6.12.	Bandenreglement.....	11
6.13.	Schokbrekers en veren	12
7.	AANVULLINGEN OP HOMOLOGATIE 5292-N	13
7.1.	Inleiding.....	13
7.2.	Hydraulische handrem	13
7.3.	Remdrukverdeler.....	13
7.4.	Eindoverbrenging.....	13
7.5.	Sperdifferentieel	13
7.6.	Kunstofbussen/Metalenbussen in ophanging.....	13
7.7.	Luchtfilter	13
7.8.	Computersysteem	13
7.9.	Roulatie computersystemen.....	14
7.10.	Stuurhuis.....	14
7.11.	Uitlaatsysteem.....	14
7.12.	Katalysator	14
7.13.	Velgmaat.....	14

7.14.	Accu plaats.	14
7.15.	Motorsteun.	15
8.	KAMPIOENSCHAP EN PUNTENTELLING	16
8.1.	Gastdeelnemers	16
8.2.	Wedstrijdkalender	16
8.3.	Puntentelling	16
8.4.	Meetellende resultaten	16
8.5.	Aanvullende prijzen	16
8.6.	Huldiging	17
9.	(RIJ)GEDRAG, INCIDENTEN, PROTESTEN EN STRAFFEN	18
9.1.	Gedrag deelnemers	18
9.2.	Protesten	18
9.3.	Niet 325i Challenge specifieke protesten	18
9.4.	Straffen	18
9.5.	Technische controle	19
9.6.	Verplichte reclame	19
9.7.	Verzegeling computer & gewichtshandicap	19
9.8.	Technische afwijkingen	19
9.9.	Rapportage	19
9.10.	Presentatie auto	20
9.11.	Rijgedrag op de klassementsproeven	20
10.	RECLAME / BESTICKERING EN PUBLICITEIT	21
10.1.	Verplichte reclame	21
10.2.	Afkoop verplichte reclame	21
10.3.	On Board Camera	21
11.	SLOTBEPALINGEN	22
11.1.	Aanvullende voorschriften	22
11.2.	Bulletins	22

1. INLEIDING

De 325i Challenge heeft als doel om op basis van een eenvoudig technisch reglement een spectaculaire en toegankelijke klasse in de rallysport vorm te geven waarbij een grote mate van gelijkwaardigheid van de auto's wordt nagestreefd. De "groep N" BMW 325i volgens het FIA homologatienummer 5292-N is hierbij het uitgangspunt. Als basis wordt de homologatie van de deze auto gekozen waarbij een aantal aanvullingen zijn toegestaan, die allen binnen de 5292-A homologatie vallen. Er zal worden gereden in de divisie 1, Klasse C5 of HN 12.

Het is door de Technische commissie van de Knaf goedgekeurd onder nummer:

BSR-11-01/AK, dd 13-12-2010.

Gebruikte afkortingen en begrippen:

FIA	Fédération Internationale de l'automobile
KNAF	Knac Nationale Autosport Federatie
TC(K)	Technische Commissie Knaf
TC(3)	Technische Commissie Stichting 325iChallenge
ASJ	KNAF Autosportjaarboek
BSR	Bestuur Sectie Rally's
SSR	Standaard Reglement Rally's en Rallysprints

2. ORGANISATIE

De 325i Challenge wordt georganiseerd door de “Stichting 325i Challenge”, (aan te duiden als “Organisator”), p.a. Emoeweg 7A, 8218 PC in Lelystad. Kvk 08143632. Rek nr ING Lelystad, 65.53.82.194. De organisatie bestaat uit een voorzitter, een secretaris en penningmeester en 1 bestuurslid.

Voorzitter

Vacant / Pierre Krieger

Secretaris

Vacant / Pierre Krieger

06 10 86 57 49

Penningmeester

Jorien Gerritsen Mulkes

Bestuurslid Techniek

Bart Voermans

06 – 47 65 90 56

Technische Commissie

Bart Voermans

Eric van Ameide

Bart van der Kallen

Silvester Wobben

2.1. Technische commissie

Een technische commissie van de 325i Challenge (TC(3)), bestaande uit vier personen, draagt zorg voor de naleving van de in hoofdstuk 6 en 7 aangegeven technische specificaties van de ingeschreven auto's en is onderdeel van “de organisatie”.

De TC(3) rapporteert haar bevindingen aan het bestuur van de 325i Challenge.

2.2. Rol Organisator

De organisator (de Stichting 325i Challenge) creëert de faciliteit voor de deelnemers om deel te nemen in een leuke en toegankelijke klasse in de rallysport. De organisator is er voor het behartigen van het belang van alle deelnemers. Bij de besluitvorming van de organisator zullen de deelnemers worden betrokken. Op de organisator rust een inspanningsverplichting om haar taak naar behoren uit te voeren.

De organisator zal de 325i Challenge promoten en het concept continu toetsen aan de praktijk en trachten verder te verbeteren, indien dat in het belang van haar deelnemers en sponsoren noodzakelijk of wenselijk is.

3. INSCHRIJVING

Inschrijving vindt plaats aan de hand van een door de organisator verstrekt inschrijfformulier. Het inschrijfformulier moet volledig worden ingevuld en ondertekend. Door inschrijving onderwerpt de deelnemer zich aan alle betrokken reglementen, evenals op grond van de organisator uitgevaardigde instructies, wijzigingen en bulletins. Het inschrijfformulier is te vinden op de website www.325ichallenge.nl

3.1. Toe te laten deelnemers

Deelname aan de 325i Challenge staat open voor alle equipes die voldoen aan de voorwaarden van dit reglement 2011 en de inschrijving, ook financieel, voor aanvang van het evenement hebben voldaan. Alle rechten van de deelnemer vervallen als hier niet aan is voldaan.

3.2. Licentie

Deelnemers dienen te beschikken over een geldige KNAF licentie 2011 die van toepassing is op de evenementen waaraan wordt deelgenomen.

3.3. Gastenauto

De organisator kan per evenement een "gastenauto" toelaten. Aan gastrijders worden geen punten voor het klassement toegekend. De gastenauto mag de overige deelnemers op geen enkele wijze bevoordelen of benadelen.

3.4. Documentencontrole.

Bij inschrijving voor deelname aan de 325i Challenge dient de equipe de volgende documenten te kunnen overhandigen:

- Het volledig ingevulde inschrijfformulier.
- Betaling volledig inschrijfgeld van € 250,- via bankrekeningnummer 65.53.82.194 ING bank te Lelystad. Het inschrijfgeld wordt na ratio bepaald als je b.v. halverwege instapt met een minimum van 100 euro
- Ondertekening door zowel bestuurder als navigator van het inschrijfformulier en de vrijwaringclausule. Dit is eveneens van toepassing op de deelnemers met een gastenauto. Indien een andere navigator deelneemt, dient deze eveneens de vrijwaring te ondertekenen.

Het inschrijfformulier en de vrijwaringclausule zijn terug te vinden op de website van de challenge: www.325ichallenge.nl .

4. AANSPRAKELIJKHEID

De wedstrijden van 325i Challenge worden verreden onder verantwoordelijkheid van een licentiehoudende organisator op de KNAF Rallykalender 2011 aangemelde evenementen.

De organisator wenst zich geheel te conformeren aan de reglementen en aanwijzingen van de KNAF, in het bijzonder die welke tot doel hebben de rallysport, welke in principe als gevaarlijke sport wordt beschouwd, de sport zo veilig mogelijk te maken.

De deelnemers worden geacht de risico's, welke aan de rallysport zijn verbonden te hebben aanvaard.

De organisator ziet het als haar taak zich naast de KNAF in te spannen voor een zo veilig mogelijk verloop van de evenementen, enerzijds door het verrichten van technisch toezicht op de auto's, anderzijds door de deelnemers desgevraagd de mogelijkheden te bieden om de rijvaardigheid te trainen.

De Organisator wijst elke aansprakelijkheid af voor schade of letsel die de deelnemers aan de 325i Challenge lijden of die door toedoen of nalaten van de deelnemers aan de 325i Challenge aan derden wordt toegebracht, tenzij dit te wijten is aan opzet of grove schuld van de organisator.

De deelnemers, hun servicemonteurs en ander personen waarvan zij op grond van SRR artikel 12.4 verantwoordelijk zijn, zullen de Organisator op geen enkele wijze aansprakelijk stellen en zullen de Organisator vrijwaren voor alle aanspraken door derden ter zake van schade of letsel.

5. TOEPASSELIJKE REGLEMENTEN

De 325i Challenge is een klasse die wordt gereden in overeenstemming met de reglementen zoals opgesteld door de KNAF en gepubliceerd in het Autosport jaarboek (ASJ), zijn binnen het kader van de voorschriften en reglementen zoals opgesteld door de FIA en gebruikt door de KNAF van toepassing op de evenementen waaraan wordt deelgenomen. De volgende reglementen zijn daarom van toepassing:

- Standaard Reglement Rally (SRR) en haar bijlagen.
- Reglement 325i Challenge 2011

Op alle deelnemende auto's is van toepassing, naast het geen gesteld is in dit reglement:

- ASJ Annex J 2011, Art. 253 Veiligheidsuitrusting Groep N, A, B, ST.
- FIA Annexe J 2011
- De Annexe J artikelen 251, 252, 253 (voor zover in dit reglement niet anders is aangegeven) en 254 (voor zover in dit reglement niet anders is aangegeven) zijn onverkort van toepassing.
- Homologatie volgens nummer 5292-N/A, Divisie 1 ,Klasse C5 of HN12.

6. TECHNISCHE VOORWAARDEN DEELNEMENDE AUTO'S

6.1. Gelijkheid auto

Om het verschil tussen de deelnemende auto's zo gering mogelijk te maken is gekozen voor een normering op basis van een gewicht / pk verhouding.

Doelstelling is dat de rijder de meeste invloed moet hebben op de resultaten en niet het lage gewicht of hoeveelheid vermogen van de auto. Met bescheiden middelen dient iedere deelnemer in staat te zijn om een competitieve auto neer te zetten.

Als uitgangspunt wordt een gewicht per pk verhouding gehanteerd. Hierbij is een minimumgewicht en een maximum vermogen van toepassing om in aanmerking te komen voor deelname.

Indien een inschrijver met een auto door te laag gewicht of teveel vermogen een onredelijk voordeel zou hebben t.o.v. de andere deelnemers, kan de organisator op advies van de TC(3), besluiten de deelnemer een hoger minimum gewicht op leggen. Tegen deze beslissing is geen beroep mogelijk.

6.2. Het gewicht

Het gewicht is gebaseerd op een lege rijklare auto zonder rijder of navigator inclusief een volle tank brandstof en koelsysteem en ruitensproeier. Het gewicht wordt aan het begin van het seizoen op een vastgestelde datum voor het eerste evenement gemeten met behulp daarvoor geschikte weegschalen. (art. 6.7)

6.3. Vaststellen van het gewicht en motorvermogen.

Het motorvermogen wordt aan het begin van het seizoen op een vastgestelde datum voor het eerste evenement gemeten met behulp van een vast opgestelde en geijkte rollenbank. Alle deelnemende voertuigen dienen daarbij aanwezig te zijn.

Een deelnemer dient er voor zorg te dragen dat de wagen getest kan worden op deze rollenbank. Tevens wordt het wagengewicht vastgesteld. Het eerst gemeten vermogen en gewicht geldt in principe voor het gehele seizoen. Indien, in de loop van het seizoen, door modificaties aan de auto het motorvermogen of het gewicht wijzigt, dan dient de rijder hiervan de organisator en TC(3) in kennis te stellen. Zij op haar beurt kan dan beslissen tot een nieuwe test. **De kosten hiervan zijn voor rekening van de deelnemer.**

6.4. Nieuwe deelnemers gedurende het seizoen

Nieuwe deelnemers die gedurende het seizoen voor het eerst willen starten, dienen de auto eveneens conform bovenstaande vooraf te keuren. De deelnemers zelf dienen hiertoe het initiatief te nemen richting de organisator.

6.5. Aanpassing gewicht/pk-verhouding

Indien blijkt dat een deelnemer niet voldoet aan de gestelde gewicht/pk verhouding bij aanvang van het seizoen 2011, zal deze verhouding op peil worden gebracht door toevoeging van extra gewicht. Bij een eventuele hogere breuk dan de norm zijn er geen consequenties. ***De deelnemer is zelf verantwoordelijk voor het eventueel aan te brengen gewicht op de voorgeschreven manier.***

Het extra gewicht wordt geplaatst op de plek van het reservewiel in de kofferbak. Een schets met een dwarsdoorsnede van de bevestigingspin is opgenomen in de bijlage van dit technisch reglement (bijlage nr.1). Deze pin dient op de plaats van het reservewiel, deugdelijk te worden vast gelast.

Dit gewicht moet door de organisatie worden verzegeld voorafgaande aan het 1^e evenement.

6.6. Ontheffing

Voor eenmalige gastrijders kan de organisatie ontheffing verlenen voor deze wijze van gewicht- en vermogensvaststelling.

6.7. Weegschaal.

Voor het vaststellen van het minimum wagengewicht is op de door de organisatie gebruikte weegschaal van toepassing. Het hieruit voortvloeiende resultaat is bindend en definitief.

6.8. Minimumgewicht

Het minimumgewicht van een toegelaten auto bedraagt 1037kg zonder equipe.

6.9. Maximum vermogen

Het toegelaten maximum vermogen van de auto bedraagt 175 pk (krukasvermogen), gemeten op de vermogen testbank en teruggerekend naar "krukas vermogen". Auto's met een hoger vermogen worden uitgesloten voor deelname.

6.10. Gewicht /PK verhouding

Om zorg te dragen voor een gelijkwaardige gewicht/pk verhouding, wordt hierbij het volgende vermogen en gewicht als ideaal gebruikt.

- Motorvermogen 175 pk
- Wagengewicht 1190 kg

Dit resulteert in een verhouding gewicht/pk van minimaal 6.8. Afwijkingen in deze ratio worden gecompenseerd door toevoeging van gewicht. PK's worden afgerond op gehele getallen, het gewicht wordt afgerond naar beneden in veelvouden van 10. Het maximale toe te laten extra gewicht bedraagt 50kg. Auto's waarbij meer gewicht moet worden toegevoegd, worden uitgesloten van deelname.

6.11. Brandstof

De brandstof moet commerciële benzine zijn, welke afkomstig is van een benzinstation, zonder enige andere toevoeging dan een normaal in de handel verkrijgbaar smeermiddel. Zie Annex J Art.252 hoofdstuk 9.1

De KNAF heeft voor 2011 toegestaan om de Bio brandstof E85 te gebruiken. Voor de 325i Challenge houdt dit in dat deelnemers mogen deelnemen met een aangepaste computer welke geschikt is gemaakt voor het rijden met E85 en standaard benzine (ook art. 7.8).

6.12. Bandenreglement

De 325i Challenge heeft een sponsorovereenkomst afgesloten met een bandenfabrikant. Alle deelnemers aan de 325i Challenge zijn hierdoor verplicht met de voorgeschreven banden van dat merk te rijden en dienen deze te betrekken van de 325i Challenge.

De band is een straatband met sportieve eigenschappen en is geschikt voor alle weersomstandigheden.

Merk : Interstate

Type :Sport IXT – 1

Maat : 195 / 50 R 15 82 V

Het verdient aanbeveling van tevoren de door u gewenste banden te reserveren bij Jorien Gerritsen Mulkes .06-21 61 34 75. of per mail: joriengemu@hotmail.com

Bestelling per mail en betaling moet vooraf gebeuren voordat er geleverd word.

6.13. Schokbrekers en veren.

Deelnemers worden toegelaten indien de auto wordt voorzien van het volgende onderstel:

- Bilstein B12 SE5-8602 (dempers inclusief veren)
- Bilstein B8 kit (alleen dempers), voorzien van onderstaande veren
ERS-2003-28-VA-R (voorzijde)
ERS-2003-80-HA-R (achterzijde)
- Typenummers dempers in beide sets;
P0335 (voorzijde)
B2027 (achterzijde)

De veren van de B12 set mogen worden vervangen door:

- ERS-2003-28-VA-R (voorzijde)
- ERS-2003-80-HA-R (achterzijde)

Andere veer/demper combinaties zijn niet toegestaan. Het is bovendien toegestaan om de ophanging van de achterdempers aan te passen. Hiervoor dient te worden gebruikt:

- Intrax CAM RR30

7. AANVULLINGEN OP HOMOLOGATIE 5292-N

7.1. Inleiding

Als basis voor de technische specificatie van de auto wordt uitgegaan van de homologatie volgens nummer 5292-N genomen. Deelnemende auto's dienen hieraan te voldoen. De in dit artikel 7 genoemde afwijkingen op deze homologatie zijn toegestaan.

7.2. Hydraulische handrem

Het plaatsen van een hydraulische handrem die in een keer vrij komt, is toegestaan.

7.3. Remdruk verdeler

Het plaatsen van een remdruk verdeler is toegestaan.

7.4. Eindoverbrenging

De eindoverbrenging is vrij mits toegestaan volgens de homologatie van de "groep A", 5292-A.

7.5. Sperdifferentieel

Het plaatsen van een sperdifferentieel en het percentage sperwerking is vrij.

7.6. Kunststofbussen/Metalenbussen in ophanging

Het is toegestaan kunststof/metalen bussen in de ophangingdelen te plaatsen. Dit betreffen de stabilisatorstangen voor en achter en de draagarmen voor en achter.

7.7. Luchtfilter

Het is toegestaan een "vrij aanzuigend" luchtfilter te monteren.

7.8. Computersysteem

Het motormanagement systeem moet worden voorzien van een "standaard" chip. Deze computer moet door de organisator worden verzegeld. Indien de verzegeling door werkzaamheden of onderhoud wordt verbroken, dient de deelnemer zelf zorg te dragen om deze verzegeling opnieuw door de organisatie aan te laten brengen.

Voor deelnemers die met een aangepaste computer rijden waarmee naast reguliere benzine ook op E85 gereden kan worden, gelden dezelfde specificaties m.b.t. vermogens en gewicht van dit reglement.

Voor meer informatie naar de initiatiefnemer voor E85: www.gutts.nl

7.9. Relatie computersystemen

Voor aanvang van ieder evenement behoudt de organisatie zich het recht om de computers van de auto's onderling uit te wisselen.

7.10. Stuurhuis

De montage van een korter stuurhuis (bijvoorbeeld de overbrenging van een M3 type E30, of een Z3) is toegestaan. De overbrengingsverhouding en type stuurhuis is vrij.

7.11. Uitlaatsysteem

Het is toegestaan de dubbele pijp na het uitlaatspruitstuk te vervangen door een enkele pijp. De maximale diameter van deze enkele pijp bedraagt maximaal 70 mm. De uitlaat dient te voldoen aan de geldende geluidsnormen.

7.12. Katalysator

Een katalysator is in Groep C5 niet verplicht.

7.13. Velgmaat.

Deelnemende auto's dienen te rijden op velgen met de afmetingen:

- 15 inch - 7J.

7.14. Accu plaats.

Het verplaatsen van de accu is toegestaan mits deze in het achtercompartiment (gedeelte van de auto welke alleen te bereiken is via de achterklep) van de auto blijft en de bevestiging voldoet aan de specificaties zoals vermeld in het Annex-J art. 255.5.8.3.

7.15. Motorsteun.

Het aanpassen van de motorsteun d.m.v. het toepassen van het Amerikaans model met daarbij rubbers afwijkende van origineel, is toegestaan. Ook het toepassen van een “beugel” om het rubber is toegestaan, mits deze enkele de beweging in trekrichting op het rubber begrenst.

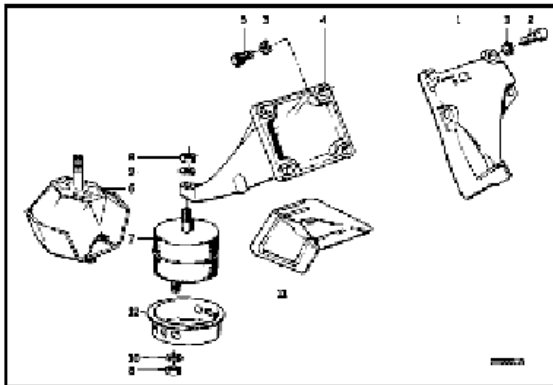

Standaard / Europa versie

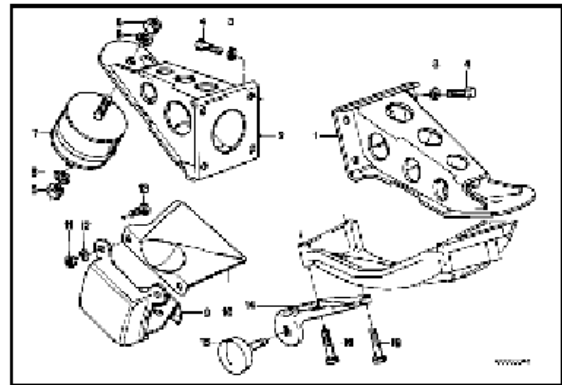

USA versie

8. KAMPIOENSCHAP EN PUNTENTELLING

8.1. Gastdeelnemers

Gastdeelnemers worden in de telling niet meegenomen en ontvangen geen punten.

8.2. Wedstrijdkalender

De wedstrijdkalender zal middels een bulletin deel uit gaan maken van dit reglement nadat deze is vastgesteld tijdens de deelnemers bijeenkomst.

8.3. Puntentelling

Punten worden aan de deelnemers toegekend op basis van de volgende opstelling:

1^e 30, 2^e 29, 3^e 28, 4^e 27, 5^e 26, 6^e 25, 7^e 24, 8^e 23, 9^e 22,

Verder af lopend met 1 punt per plaats. Iedere start en het aanwezig zijn van de verplichte keuring voorafgaand aan het seizoen wordt beloond met 5 bonus punten. Indien 2 of meer deelnemers met een gelijk aantal punten eindigen, wordt de eindstand als volgt bepaald:

1 het hoogste resultaat in de eerste rally van de 325i Challenge

2 Is dit niet voldoende voor een beslissing dan word naar de daaropvolgende rally/sprint gekeken.

Punten worden alleen toegekend aan rijders en navigatoren conform de opgave in het inschrijfformulier. Deelnemers kunnen vóór aanvang van een evenement eventuele wijzigingen in de puntentoekenning aangeven (bijvoorbeeld wisselen van rijder /navigator, ander navigator etc.), waarbij minimaal 1 persoon van de ingeschreven equipe de auto dient te bemannen.

8.4. Meetellende resultaten

Afhankelijk van het aantal wedstrijden dat de kalender voor 2011 bevat, zullen er bij 7 wedstrijden, 5 resultaten mee tellen en bij 8 wedstrijden, 6 resultaten.

8.5. Aanvullende prijzen

De organisator kan aanvullende prijzen beschikbaar stellen op basis een eigen puntensysteem en criteria. Zoals, Rooky of the Year, de dwarsliggerscompetitie) die geen enkele invloed hebben op de puntentelling van het kampioenschap.

Ten behoeve van de “dwarsliggerscompetitie” stelt de organisator voor elk evenement een jury samen. De jury beoordeelt de rijstijl van de deelnemers op basis van “total car control”. Daarbij is doorslaggevend de voertuigbeheersing.

De door de jury te hanteren criteria zijn: het zetten voor de bocht, de sliphoeek en de snelheid in de bocht.

8.6. Huldiging

Na afloop van het seizoen zal de winnaar worden bekend gemaakt tijdens de door de organisatie georganiseerde prijsuitreiking en /of op de door KNAF georganiseerde prijsuitreiking.

9. (RIJ)GEDRAG, INCIDENTEN, PROTESTEN EN STRAFFEN

9.1. Gedrag deelnemers

De organisator heeft het recht om een rijder die in strijd met de geest van de klasse handelt, onder opgaaf van redenen, verdere deelname aan de 325i Challenge te weigeren. Onsportief gedrag of het in gevaar brengen van andere deelnemers, waaronder begrepen ongecontroleerd rijden, kan en zal niet getolereerd worden en kan tot uitsluiting van het evenement aanleiding geven.

Ten aanzien van incidenten, overige misdragingen door deelnemers en protesten hanteert de organisator minimaal hetgeen gesteld is in artikel 3.

In voorkomend geval zullen inschrijfgelden niet worden gerestitueerd.

9.2. Protesten

Deelnemers kunnen een protest tegen een andere deelnemer schriftelijke indienen bij de protestcommissie. Elk protest met betrekking tot Challenge specifieke voorschriften dient binnen 24 uur na afloop van het evenement schriftelijke aan de voorzitter van de protestcommissie worden aangeboden.

De voorzitter van de protestcommissie is Eric Noort, telefoonnummer 06 – 53 143 810.

Iedere deelnemer zal van de aard van het protest en de uitspraak door de commissie op de hoogte worden gesteld. De kosten voor een protest bedragen € 250,-. Dit bedrag wordt niet geretourneerd indien het protest ongegrond wordt verklaard.

Protesten kunnen alleen door deelnemers die voldoen aan de voorwaarden gesteld in hoofdstuk 3 van dit reglement.

9.3. Niet 325i Challenge specifieke protesten

Protesten die geen betrekking hebben op dit reglement kunnen worden ingediend conform het Standaard Reglement Rally.(SRR).

9.4. Straffen

De straffen kunnen worden uitgevaardigd zijn:

- Schriftelijke waarschuwing
- Diskwalificatie in een evenement of meerdere evenementen
- Uitsluiting van deelname aan de 325i Challenge

9.5. Technische controle

De TC(3) zal zorg dragen voor de naleving van het in dit reglement opgenomen technische uitgangspunten. Controle kan op een aantal manieren plaatsvinden:

1. Voor aanvang van de 1^e wedstrijd, bepaling "gewicht/pk" verhouding
2. Tijdens de Technische Keuring bij een evenement.
3. Gedurende een evenement.
4. Na afloop van een evenement tijdens de nakeuring.

De maatregelen van de organisatie staan los van de evt. maatregelen die genomen worden door de organisatie en TC van de des betreffende rally of rallysprint. Alle deelnemers zijn verplicht alle medewerking te verlenen aan de TC(3)

9.6. Verplichte reclame

Indien de deelnemer zich niet aan de in dit reglement opgestelde verplichte reclameregels conformeeert, krijg de betreffende deelnemer een schriftelijke waarschuwing. Indien bij een volgend evenement niet gehoor is gegeven aan de waarschuwing volgt diskwalificatie voor het betreffende evenement.

9.7. Verzegeling computer & gewichtshandicap

Bij het ontbreken van de verplichte zegel (artikel 6.5 en 7.8) op het motormanagement systeem of de gewichtshandicap volgt diskwalificatie in het betreffende evenement.

9.8. Technische afwijkingen

Indien een deelnemer niet voldoet aan de voorschriften van het reglement van de 325i Challenge en in het bijzonder de artikelen onder hoofdstuk 6 en 7 die een duidelijk voordeel inzake motorvermogen of wegligging voor de deelnemer betekenen, volgt diskwalificatie in het betreffende evenement.

9.9. Rapportage

De TC(3) rapporteert haar bevindingen aan het bestuur en is niet zelfstandig bevoegd disciplinaire maatregelen te nemen. Eenvoudig op te lossen (voor de start van een evenement) onregelmatigheden kunnen wel door de keurmeesters worden aangegeven.

Gedurende een evenement is het de keurmeesters, voor zover mogelijk verboden, de deelnemers te belasten met discussies over onregelmatigheden en mogelijke strafmaatregelen hieromtrent. Dit zal via de rapportage bij het bestuur terecht komen die hierover een bindende uitspraak zal doen.

Doelstelling is dat de deelnemers zich optimaal kunnen concentreren op het evenement.

9.10. Presentatie auto

Deelnemende auto's dienen in goede staat te worden aangeboden.

Een auto die zich naar inzicht van de organisator uiterlijk in een slechte staat bevindt, (vervuild, niet gewassen, vol met butsen en deuken, slordig afgewerkt etc.) zal door de organisator beschouwd worden als niet overeenkomstig de reglementen op grond waarvan toegang tot de rally kan worden geweigerd. Eventuele inschrijfgelden worden in een dergelijk geval niet geretourneerd.

9.11. Rijgedrag op de klassementsproeven

Het is niet toegestaan om tijdens de klassementsproeven *met opzet* "burnouts" en/of zogenaamde "donuts" uit te voeren of tijdens de klassementsproeven de handen uit de ramen te steken op straffe van diskwalificatie in het betreffende evenement.

10. RECLAME / BESTICKERING EN PUBLICITEIT

10.1. Verplichte reclame

Verplichte, door de organisator, ter beschikking gesteld, reclame voor alle deelnemers :

Raamstreamer op de voorruit en op de achterraut

Op beide spatschermen aan de voorzijde ruimte van 30 cm breed en 50 cm hoog voor meerdere Challenge sponsoren.

De stickers en raamstreamers zullen worden verstrekt door de organisatie van de 325i Challenge.

De organisatie is op het moment van schrijven (november 2010) nog in onderhandeling met diverse sponsoren. Middels een bulletin zullen de deelnemers hiervan op de hoogte worden gesteld.

10.2. Afkoop verplichte reclame

Het is mogelijk om de verplichte reclame af te kopen in geval van conflicterende sponsorbelangen. In voorkomend geval zal de organisator hiervan tijdig op de hoogte moeten worden gesteld. De kosten van deze afkoopregeling bedragen € 2.000,- voor afkoop gedurende het gehele seizoen 2011 .

Hier zit niet in begrepen de reclame van de desbetreffende organisatie.

10.3. On Board Camera

Indien de organisator van de 325i Challenge on-board-camera's installeert voor de video-opnamen van de wedstrijd, dient er in het zicht van de camera op het dashboard ruimte te worden voorzien voor sponsors, aangebracht door de organisator.

De organisator krijgt het recht om de opname te gebruiken voor promotionele doeleinden. De betreffende deelnemer krijgt eveneens de beschikking over het ruwe beeldmateriaal.

Camera's mogen slechts ingebouwd worden na goedkeuring van de organisator van het evenement, hierbij dient rekening te worden gehouden met de voorschriften van S.R.R.

De Organisatie van de 325i Challenge zal vóóraf goedkeuring vragen bij de organisator van het evenement.

11. SLOTBEPALINGEN

11.1. Aanvullende voorschriften

Door de stichting kunnen aanvullende voorschriften worden gepubliceerd die met onmiddellijke ingang deel kunnen uitmaken van dit reglement.

In alle gevallen waarin dit reglement niet voorziet of waarin de uitleg niet duidelijk is beslist de organisator, hiertegen is geen beroep mogelijk.

Uitsluitend de organisator is bevoegd tot het opstellen en wijzigen van de reglementen 325i Challenge.

Dit reglement wordt per 01-02-2011 van kracht na goedkeuring KNAF, sectie rally's.

11.2. Bulletins

Aanvullingen of wijzigingen op dit reglement gedurende het seizoen zullen via de internetsite www.325ichallenge.nl via een genummerd bulletin aan de deelnemers kenbaar worden gemaakt. Deelnemers worden hierover via de website en voor zover mogelijk, via e-mail op de hoogte gehouden en dienen regelmatig de website te bezoeken om zich op de hoogte te stellen van eventuele informatie van de organisator.

Opgesteld d.d. januari 2011

goedgekeurd onder nummer: BSR -11-01/AK, d.d 13-12-2010

Bijlage nr. 1

Schets fixeerstang voor compensatiegewicht.

