

Beste deelnemers,

Naar aanleiding van op en aanmerkingen van deelnemers betreffende de techniek van de auto op het gebied van betrouwbaarheid en veiligheid, heeft het bestuur besloten een tweetal reglements wijzigingen c.q. aanvullingen door te voeren.

Daarnaast willen we nog graag de opmerking plaatsen dat de challenge staat voor sportief attractief, veilig en fair rally rijden. Dit houdt kortweg in dat we veel (drift) plezier willen beleven, maar vooral de regels voor het verkeer en de rally hoog in het vaandel houden om de veiligheid voor deelnemers en omstanders zoveel mogelijk kunnen waarborgen.

Artikel 7.13:

Het aanpassen van de motorsteun d.m.v. het toepassen van het Amerikaans model met daarbij rubbers afwijkende van origineel, is toegestaan. Ook het toepassen van een "beugel" om het rubber is toegestaan, mits deze enkele de beweging in trekrichting op het rubber begrenst.

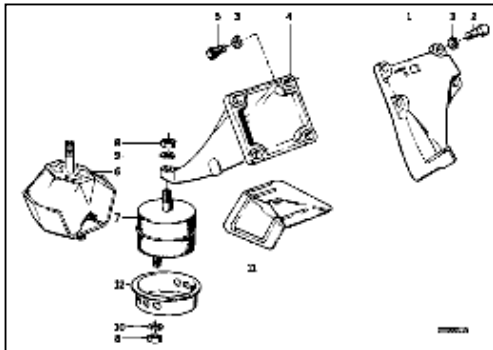

Standaard / Europa versie

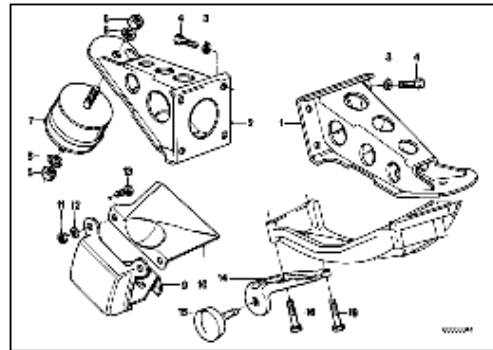

USA versie

Artikel 7.14:

Het verplaatsen van de accu is toegestaan mits deze in het achtercompartiment (gedeelte van de auto welke alleen te bereiken is via de achterklep) van de auto blijft en de bevestiging voldoet aan de specificaties zoals vermeld in het Annex-J art. 255.5.8.3.



Voorbeeld locatie accuplaats.

Met sportieve groet,

Het bestuur